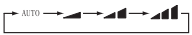
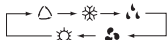

VŠEOBECNÁ TECHNICKÁ SPECIFIKACE

DÁLKOVÉ OVLÁDÁNÍ

Obr. 1

Dálkové ovládání (obr. 1) obsahuje skupinu tlačítek a displej indikující všechny aktivované funkce a různé parametry, které uživatel a technik provádějící instalaci potřebují pro správnou práci s jednotkou.

1. Tlačítko **ON/OFF** pro zapnutí a vypnutí klimatizačního zařízení.
2. Tlačítka **TEMPERATURE** pro úpravu teploty prostředí a časovače: (+) slouží ke zvýšení, (-) slouží ke snížení.
3. Tlačítko **COOL** slouží k zadání režimu chlazení.
4. Tlačítko **FAN** pro nastavení rychlosti ventilátoru výběrem hodnoty Auto – Low – Mid – High (Automatická – Nízká – Střední – Vysoká).

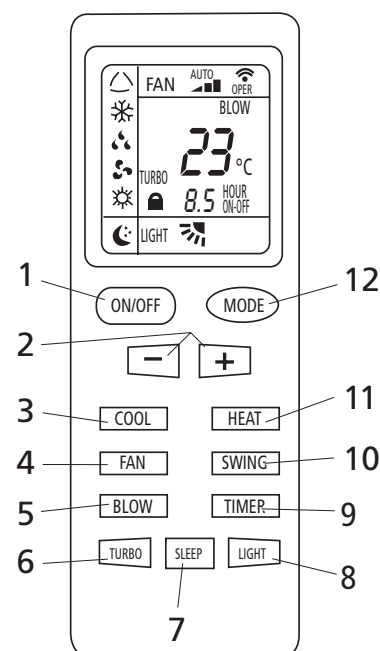
5. Tlačítko **BLOW**: Aktivní pouze v režimu COLD a DRY.
6. Tlačítko **TURBO** pro aktivaci či deaktivaci režimu rychlého chlazení.
7. Tlačítko pro noční režim **SLEEP**, které slouží k nastavení či zrušení klidového režimu, a to bez ohledu na provozní režim klimatizačního zařízení.
8. Tlačítko **LIGHT**: Aktivuje nebo deaktivuje displej jednotky.
9. Tlačítko **TIMER** pro výběr časovače.
10. Tlačítko **SWING** pro aktivaci či deaktivaci automatického režimu odklápění vzduchu.
11. Tlačítko **HEAT** slouží k zadání režimu topení.
12. Tlačítko **MODE** pro výběr provozního režimu: AUTO – COOL – DRY – FAN – HEAT:



AUTO: Klimatizační zařízení automaticky nastaví vhodný provozní režim (HEAT, DRY, FAN, COOL) v závislosti na teplotě v místnosti.

COOL: Jednotka zahájí chlazení, pokud je nastavená teplota nižší než teplota v místnosti. DRY znamená Snížení vlhkosti

FAN: Jednotka automaticky zajistí proudění vzduchu v místnosti.

HEAT: Jednotka zahájí topení, pokud je nastavená teplota vyšší než teplota v místnosti.

Displej LCD (obr. 2).

13. Indikátor režimu **AUTO**
14. Indikátor režimu **COOL**
15. Indikátor režimu **DRY**
16. Indikátor režimu **FAN**
17. Indikátor režimu **HEAT**
18. Indikátor režimu **SLEEP**
19. Indikátor režimu **TURBO**
20. Indikátor režimu **LOCK**
21. Indikátor režimu **LIGHT**
22. Indikátor odklápění vzduchu
23. Indikátor režimu **TIMER ON-OFF**
24. Oblast pro zobrazení **teploty**
25. Indikátor režimu **BLOW**
26. Potvrzovací kontrolka odesílání signálu.
27. Indikátor **rychlosti ventilátoru: Auto – Low – Mid – High (Automatická – Nízká – Střední – Vysoká)**

Obr. 2

SYMBOLY NA DISPLEJI

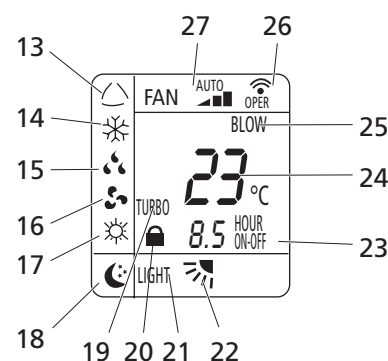

UVEDENÍ DO PROVOZU

POKYNY K POUŽÍVÁNÍ DÁLKOVÉHO OVLÁDÁNÍ

Správné použití dálkového ovládání zajistíte dodržováním následujících pokynů:

1. Vyměňte baterii, pokud nebude dálkové ovládání používáno po delší dobu.
2. Při použití nasměřte dálkové ovládání směrem k přijímači signálu na interiérové jednotce (1).
3. Signál dálkového ovládání je přijímán až do vzdálenosti 7 metrů.
4. Signál nesmí být zastíněn žádným předmětem.
5. S dálkovým ovládáním manipulujte opatrně.
6. Signál může být rušen vysokofrekvenční lampou, zářivkou invertorového typu nebo mobilním telefonem.
7. Dálkové ovládání by nemělo být ponecháno na místě, kde je vystaveno přímému slunci, v blízkosti kamen nebo u jiného zdroje tepla.

POZNÁMKA: Baterie popsané v bodě 1 je třeba skladovat na bezpečném místě, zcela mimo dosah dětí.

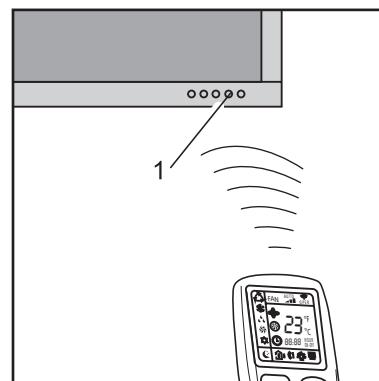

Obr. 1

VLOŽENÍ/VYJMUTÍ BATERIÍ

Při vkládání/vyjímání baterií postupujte následovně:

1. Sejměte kryt (1).
2. Vyměňte vybité baterie a vložte nové (2), přičemž zajistěte, aby byly umístěny podle diagramu v přihrádce.
3. Nasadte kryt (3) zpět.

POZNÁMKA: Vyměňte baterie z dálkového ovládání, pokud nebude klimatizační zařízení používáno po delší dobu. Baterie je třeba skladovat na bezpečném místě, zcela mimo dosah dětí.

V zájmu ochrany životního prostředí a bezpečnosti osob vždy staré baterie zahodte do speciálně určených kontejnerů.

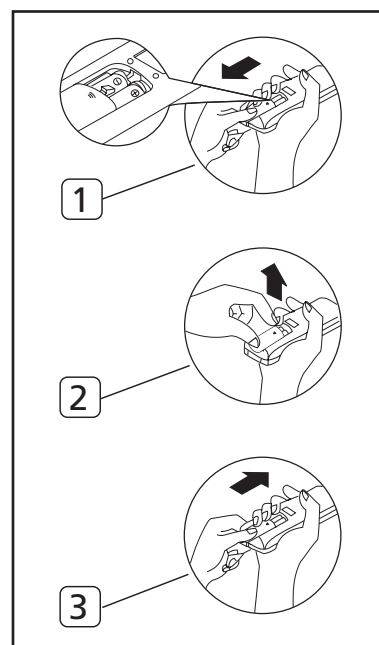

Obr. 2

ZAPNUTÍ KLIMATIZAČNÍHO ZAŘÍZENÍ

Stisknutím tlačítka **ON/OFF** (obr. 3) zapněte klimatizační zařízení. Rozsvítí se indikátor klimatizačního zařízení označující jeho spuštění. Chcete-li změnit provozní režim systému, postupujte podle pokynů.



Obr. 3

UVEDENÍ DO PROVOZU

VÝBĚR PROVOZNÍHO REŽIMU

Stisknutím tlačítka **MODE** (obr. 2) můžete vybírat mezi operačními režimy (obr. 3). K dispozici jsou tyto možnosti:

AUTO – COOL – DRY – FAN – HEAT.

1. Režim **AUTO** – Automaticky: Tato funkce se vybírá opakovaným stisknutím tlačítka **MODE**, dokud se na displeji nezobrazí příslušný symbol. Klimatizační zařízení automaticky nastaví vhodný provozní režim (**HEAT, DRY, FAN, COOL**) v závislosti na teplotě v místnosti.
2. Režim **COOL** – Chlazení: Tato funkce se vybírá opakovaným stisknutím tlačítka **MODE**, dokud se na displeji nezobrazí příslušný symbol. Jednotka zahájí chlazení, pokud je nastavená teplota nižší než teplota v místnosti.
3. Režim **DRY** – Snížení vlhkosti: Tato funkce se vybírá opakovaným stisknutím tlačítka **MODE**, dokud se na displeji nezobrazí příslušný symbol. Jednotka začne pracovat v režimu chlazení a rychle dosáhne požadované teploty prostředí.
Pokud se funkce **DRY** používá po dlouhou dobu, může se na dodávacím portu objevit kondenzace.
4. Režim **FAN** – Ventilace: Tato funkce se vybírá opakovaným stisknutím tlačítka **MODE**, dokud se na displeji nezobrazí příslušný symbol. Jednotka poté automaticky zajistí proudění vzduchu v místnosti.
5. Režim **HEAT** – Topení: Tato funkce se vybírá opakovaným stisknutím tlačítka **MODE**, dokud se na displeji nezobrazí příslušný symbol. Jednotka zahájí topení, pokud je nastavená teplota vyšší než teplota v místnosti.

Další provozní režimy

Funkce BLOW (pol. 1 obr. 3)

V případě vypnutí jednotky po operaci COOL nebo DRY zahájí ventilaci spirály po dobu 10 minut, aby se předešlo výskytu plísní a špatných zápachů v důsledku zbytkové kondenzace.

Režim TURBO (pol. 2 obr. 3)

Režim rychlého chlazení a topení aktivuje maximální rychlost ventilátoru a automaticky nastaví teplotu. V tomto režimu lze nastavit směr proudění vzduchu a časovač.

Režim SLEEP: (pol. 3 obr. 3)

Stisknutím tlačítka **SLEEP** nastavíte jednotku do nočního režimu. Na displeji se zobrazí příslušný symbol. Teplota se zvýší (provoz v režimu chlazení **COOL**) nebo sníží (provoz v režimu topení **HEAT**) o 1 °C v nastavených intervalech. Po dosažení změny o 2 °C udržuje jednotka tuto teplotu po dobu 8 hodin provozu v režimu **SLEEP** a potom se automaticky vypne.

Speciální funkce

Funkce LOCK : Současně stisknete tlačítka **+** a **-** a dálkové ovládání zablokuje naposledy naprogramovanou operaci. Všechna příkazová tlačítka budou deaktivována, včetně tlačítka ON/OFF. Funkce tlačítek aktivujete opakovaným stisknutím tlačítek **+** a **-**.

Obr. 1

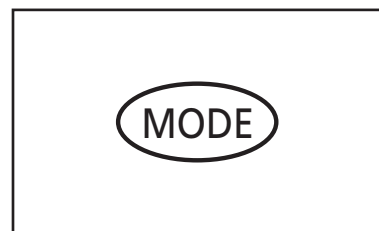

Obr. 2

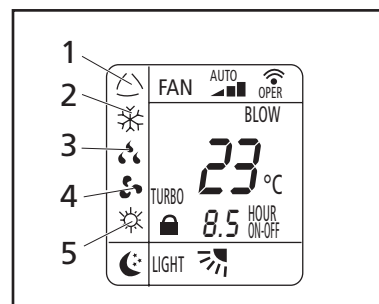

Obr. 3

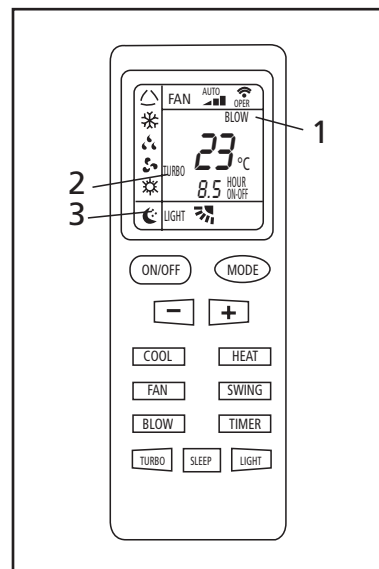

UVEDENÍ DO PROVOZU

POUŽITÍ REŽIMU AUTO

Při aktivaci funkce AUTO jednotka automaticky zvolí režim **HEAT, DRY, FAN, COOL**, a to v závislosti na teplotě v místnosti v okamžiku provedení výběru.

Spuštění režimu AUTO:

Nejprve zapněte klimatizační zařízení a potom vyberte režim AUTO pomocí tlačítka **MODE**.

Automatický výběr provozního režimu a požadované teploty se provádí podle teploty v místnosti, jak je uvedeno v následující tabulce:

Teplota v místnosti	Provozní režim	Požadovaná teplota
Méně než 21 °C	HEAT	18 °C
21–24 °C	FAN	/
Více než 24 °C	COOL	25 °C

Poznámka:

- V režimu AUTO se nezobrazuje žádná teplota.
- Může se stát, že z jednotky během provozu nebude proudit žádný vzduch.
- Po změně režimu nezačne jednotka vždy okamžitě pracovat.

REGULACE PROUDĚNÍ VZDUCHU

Po zapnutí přístroje se příčky nastaví do předem nastaveného úhlu.

Stisknutím tlačítka **SWING** (obr. 1) lze regulovat proudění vzduchu vycházející z interiérové jednotky. Po jednom stisknutí tlačítka se příčky začnou pohybovat, čímž dochází k míchání vzduchu v prostředí. Dalším stisknutím tlačítka **SWING** příčky uzamknete.

PROGRAMOVÁNÍ ČASOVAČE

Chcete-li klimatizační zařízení aktivovat v požadovanou dobu, postupujte následujícím způsobem (je zapnuto dálkové ovládání i klimatizační zařízení):

1. Vyberte požadovaný režim stisknutím tlačítka Mode.
2. Vyberte požadovanou teplotu stisknutím tlačítka gh.
3. Stisknutím tlačítka Fan vyberte rychlost ventilátoru (nízkou, střední nebo vysokou) nebo automatický režim.
4. Stisknutím tlačítka Swing vyberte nebo zrušte odklápění.
5. Všechna potvrzená nastavení jsou nyní aktivována. Vypněte klimatizační zařízení.
6. Stiskněte tlačítko Timer (bliká).
7. Pomocí tlačítek vyberte čas, kdy má být klimatizační zařízení aktivováno.
8. Stiskněte tlačítko Timer (přestane blikat) a na displeji se zobrazí přednastavený čas.
9. Dalším stisknutím tlačítka Timer odstraníte vybrané údaje z paměti.

Poznámka: Pokud během programování funkce časovače nedojde ke stisknutí žádných tlačítek, dálkové ovládání se automaticky vypne po 5 sekundách.

Chcete-li klimatizační zařízení vypnout v požadovanou dobu, postupujte následujícím způsobem (je zapnuto dálkové ovládání i klimatizační zařízení):

1. Stiskněte tlačítko Timer.
2. Pomocí tlačítek vyberte čas, kdy má být klimatizační zařízení deaktivováno.
3. Stiskněte tlačítko Timer (přestane blikat) a na displeji se zobrazí přednastavený čas.
4. Dalším stisknutím tlačítka Timer odstraníte vybrané údaje z paměti.

Poznámka: Pokud během programování funkce časovače nedojde ke stisknutí žádných tlačítek, dálkové ovládání se automaticky vypne.

Obr. 1

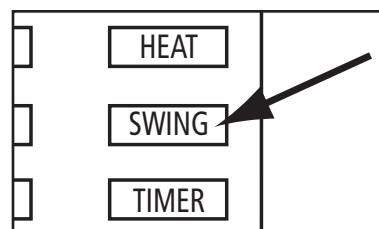

Obr. 2

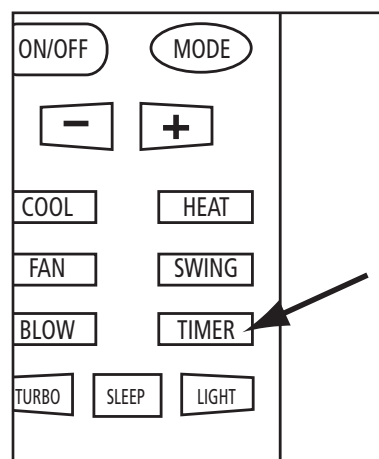

Obr. 3

